

EURO 5

CANTER 6T



Foto referencial con accesorios.

LLÁMANOS AL
01-6307226

ENCUÉTRANOS EN:
WWW.FUSO.COM.PE



FUSO

ESPECIFICACIONES TÉCNICAS & EQUIPAMIENTO



CANTER 6T

MODELO	CANTER 6 TON EURO 5 MY 2026	
Código de modelo	FECK1HL4SNFC	
VERSIONES	STD	FULL
DIMENSIONES (mm)		
Largo	7,185	
Ancho	2,145	
Alto	2,215	
Distancia entre ejes	4,300	
Max Largo Carrozable (aprox.)- referencial*	6,255	
Radio mínimo de giro (m)	7.5	
PESOS (kg)		
Peso Bruto Vehicular	8,550	
Peso Bruto Vehicular Eje Delantero	3,100	
Peso Bruto Vehicular Eje Posterior	6,000	
Peso seco	2,510	2,525
Capacidad de carga bruta	6,040	6,025
MOTOR	4P10-KAT4	
Tipo	Diesel de 4 tiempos, 4 cil. en línea, 16 valv., enfriado por agua	
Cilindrada (cc)	2,998	
Sistema de alimentación	Inyección directa TDI + turbo de geometría variable - sistema common rail, bujías de precalentamiento	
Potencia máx. (kW/HP/RPM)	110 (147.5) / 3,500	
Torque máx. (Nm/RPM)	370 / 1,320-2,840	
Norma de emisiones	Euro V	
EMBRAGUE		
Tipo	De Control Hidráulico, Monodisco Seco ϕ 300 mm	
TRANSMISIÓN		
Tracción	4x2	
Tipo	Mecánica de 5 velocidades y 1 reversa. Todas las Marcha sincronizada de 1ra a 5ta.	
Relación de transmisión	1ra: 5.494 - 2da: 3.193 - 3ra: 1.689 - 4ta: 1.000 - 5ta: 0.723 Rev: 5.494	
EJE DELANTERO		
Tipo	Viga "I"	
EJE POSTERIOR		
Tipo	Eje flotante, reducción simple	
Relación del diferencial	6.166	
DIRECCIÓN		
Tipo	Bolas recirculares servoasistidas, con columna de dirección telescópica y basculante	
SUSPENSIÓN		
Delantera	Muelles laminados con amortiguadores y barra estabilizadora	
Posterior	Muelles laminados con amortiguadores	

*Largo carrozable ampliado sin modificar DEE solo voladizo

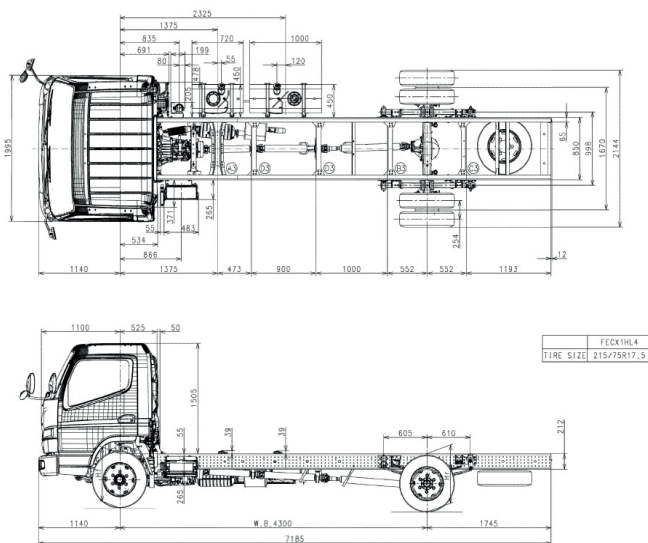

FRENOS		
De servicio	Hidráulicos. Servoasistido por vacío. Doble circuito	
Sistema de seguridad	ABS Y EBD	
Delanteros y posteriores	Tambor	
Estacionamiento	Mecánico de accionamiento al cardán	
Auxiliar	Freno de Escape (Obstrucción Gases de escape)	
SISTEMA ELÉCTRICO		
Alternador	24 V	
TANQUE COMBUSTIBLE Y ADBLUE		
Capacidad (L)	100 + 70	
RUEDAS Y NEUMÁTICOS		
Cantidad	6 + 1 rueda de repuesto	
Delanteros	Delanteras Simples, 215 / 75 R17.5 Diseño Direccional	
Posteriores	Posteriores Duales 215 / 75 R17.5 Diseño Tracción	
EQUIPAMIENTO		
	STD	FULL
Espejos laterales de control manual	●	●
Espejo de punto ciego	●	●
Espejo retrovisor interior	●	●
Snorkel alto con tapa para lluvia	●	●
Tapa de combustible con llave	●	●
Filtro separador de agua	●	●
SRS Airbag Piloto y Copiloto	●	●
Faros neblineros	●	●
Alarma de retroceso	●	●
Aire forzado con calefacción + desempañador	●	●
Timón de altura regulable	●	●
Velocímetro, odómetro y tacómetro	●	●
Luz interior LED	●	●
Tapasol para piloto y copiloto	●	●
Consola de piso y portavasos	●	●
Asientos rebatibles de tela, bolsillo de puertas	●	●
Cinturones de seguridad de tres puntos (x2) y de dos puntos (x1)	●	●
Alzavidrios eléctricos	●	●
Cierre de puerta centralizado	●	●
Piso jebe	●	●
Radio AM/FM, lector de MP3, pantalla táctil y cámara de retroceso	●	●
Toma auxiliar de corriente	●	●
Caja de herramientas con candado	●	●
Aire Acondicionado	--	●

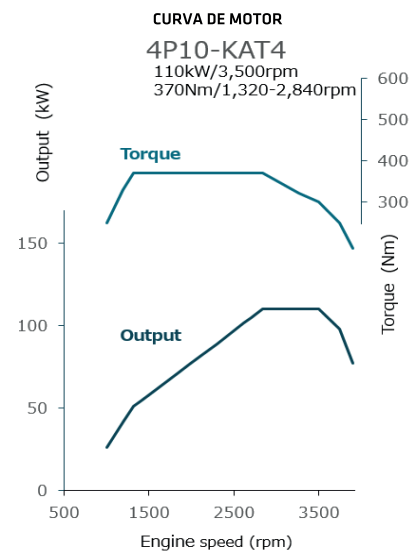

Nota: Esta unidad no debe ser usada como volquete o mezcladora. Fusu y/o MC Autos del Perú se reservan del derecho de realizar cualquier modificación respecto a colores, equipamiento o especificaciones detallados en esta ficha técnica en cualquier momento sin previo aviso. Consulte al concesionario más cercano. Rev. 02. 2025

MANTENIMIENTO
CADA 10,000 KM

3 AÑOS
GARANTÍA
o 100,000 KM

FUSO

Representada por
ASTARA
PERU